

QUICKSTOP

DIE STRASSENSPERRE
DER SPITZENKLASSE

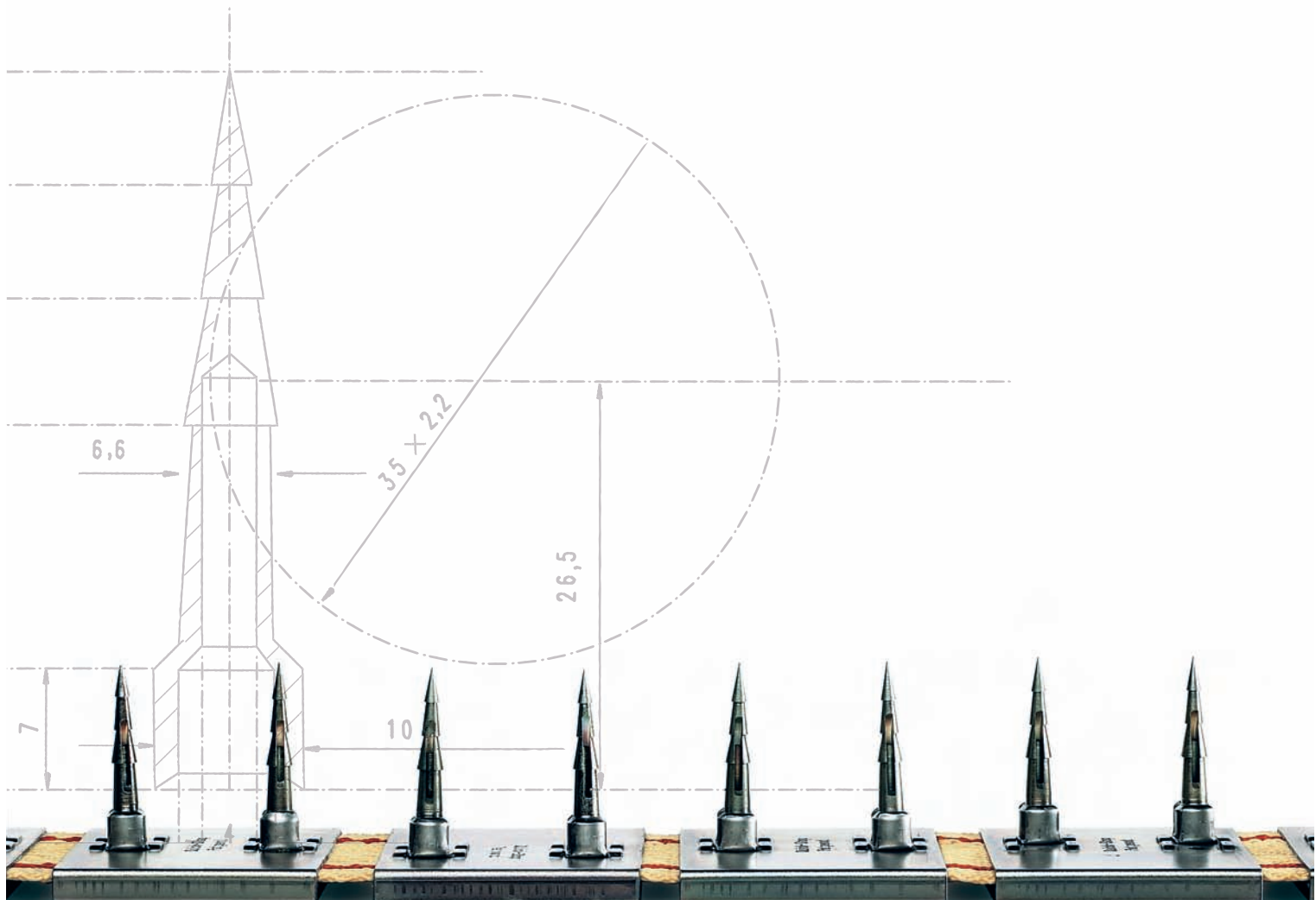



DARAN KOMMT KEIN FAHRZEUG VORBEI!

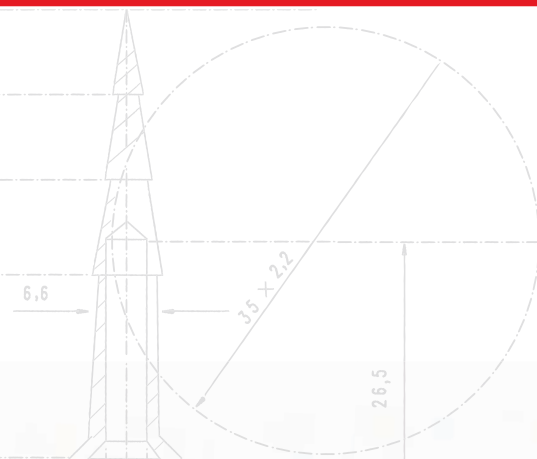

Sicherheit geht vor, schnelle Wirkung ebenso: Effiziente Strassensperren sind wertvollste Hilfsmittel bei Fahndungen, Kontrollen und Objektsicherungen. Deshalb setzen Sicherheitsdienste, Armee und Polizeikräfte in Europa und Übersee seit vielen Jahren auf die Qualitätsprodukte von DORMET.

QUICKSTOP Strassensperren kennen kein Pardon, wenns um das sofortige Anhalten eines Fahrzeugs geht: Bei Überfahren einer Sperre bohren sich die bruchsicheren Stahlhohlspitzen sofort und unvermeidlich in die Pneu. Fazit: Die Reifen sind innerhalb weniger Sekunden platt, die Weiterfahrt wird abrupt gestoppt!

Speziell raffiniert und nachhaltig ist das Recyclingprinzip der DORMET Strassensperren: Jede einzelne Stahlspitze des Sperrgürtels kann mühelos und ohne Spezialwerkzeuge an Ort und Stelle ersetzt werden. Ersatzspitzen gehören zum normalen Lieferumfang.

Spezialversion für Lastwagen

Das Pendant zu QUICKSTOP heisst TRUCKSTOP. Die Strassensperre für Lastwagen enthält 66 mm lange Stahlspitzen, die LKW-Reifen jeder Abmessung und Konstruktion innert Sekunden entlüften. Dabei sorgt die breite Auflage der Stahlplatten für die nötige Standfestigkeit.



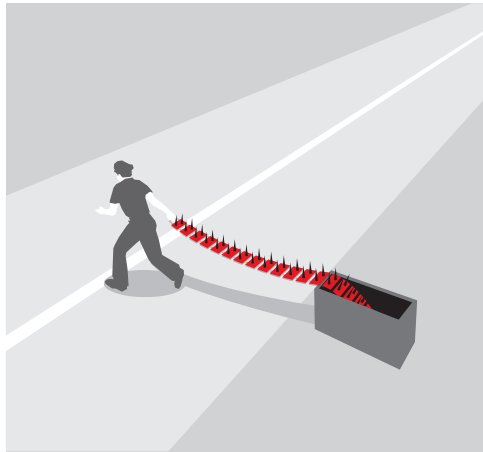

Sofort einsatzbereit

Im praktischen Stahlkoffer mit Transportgriffen und Gleitrollen lässt sich die QUICKSTOP Strassensperre mühelos in Position bringen. Das Ausrollen des 5 m langen Nylonbandes mit Stahlplatten ist einfach und schnell gemacht.

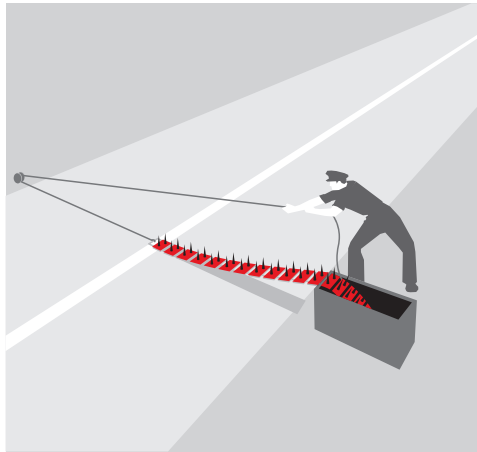

Maximale Sicherheit

Bei Bedarf kann QUICKSTOP mittels Seilzug und Umlenkrolle positioniert werden. Das erhöht die Sicherheit der Ordnungsdienste. Die Umlenkrolle mit 20 m Zugseil wird auf Wunsch als Sonderzubehör mitgeliefert.

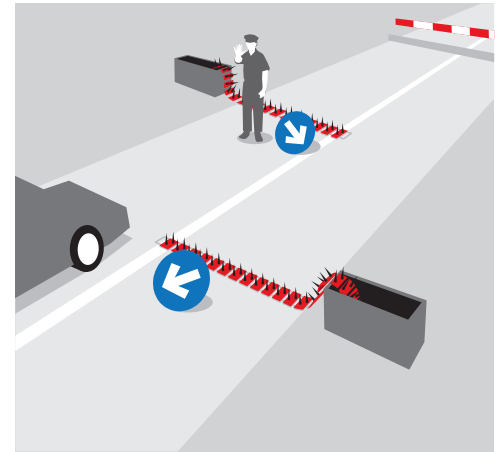

Variable Anwendung

Versetzt ausgelegte Sperrgurten dienen als Vorkontrolle und verstärken die Blockadewirkung.

QUICKSTOP-Leistungsumfang

Das QUICKSTOP-Set im praktischen Stahlkoffer mit Transportgriffen und Gleitrollen enthält wahlweise 1 oder 2 Sperrgurten à 5 m Länge aus unverwüstlichem Nylonband und verzinkten, rostsicheren 72-mm-Stahlplatten, bestückt mit 26 Stahlhohlspitzen pro Laufmeter, dazu 10 Ersatzspitzen. Als Sonderzubehör ist eine Umlenkrolle mit 20 m Zugseil lieferbar.

TRUCKSTOP-Leistungsumfang

Ein TRUCKSTOP-Set im praktischen Stahlkoffer mit Transportgriffen und Gleitrollen enthält 1 Sperrgurt à 5 m Länge aus unverwüstlichem Nylonband und verzinkten, rostsicheren 144-mm-Stahlplatten, bestückt mit 26 Stahlhohlspitzen pro Laufmeter, dazu 5 Stahlhohlspitzen als Ersatz. Als Sonderzubehör ist auch hier eine Umlenkrolle mit 20 m Zugseil lieferbar.

QUICKSTOP Stahlhohlspitze: 46 mm



TRUCKSTOP Stahlhohlspitze: 66 mm



Abmessung Koffer: 680×390×190 mm

Gewicht QUICKSTOP (2 Gurten) 24,125 kg

Gewicht TRUCKSTOP (1 Gurt) 15,100 kg

Technische Änderungen/Anpassungen vorbehalten.



Sichern Sie sich hundertprozentig ab:

Setzen Sie auf die Strassensperre der Spitzenklasse! Wir beraten Sie gern.